

INSTRUKCJA INSTALOWANIA KASET ST22K1,K2,K3



SPÓŁDZIELNIA INWALIDÓW

„Spamel”

56-416 Twardogóra
ul. Wojska Polskiego

TELEFONY: +48 71-31-58-201 centrala

+48 71-31-58-036 fax

<http://www.spamel.com.pl>

e-mail: spamel@spamel.com.pl



S.I. Spamel Posiada Certyfikat
Zintegrowanego Systemu
Zarządzania Jakością + Środowisko

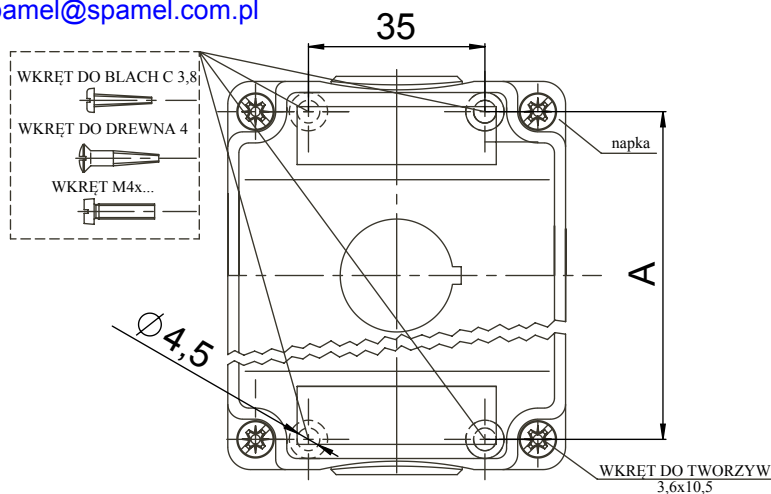

WYMIAR A	
ST22K1	65
ST22K2	101
ST22K3	137

KASETY MOŻNA INSTALOWAĆ NA RÓŻNEGO RODZAJU PODŁOŻACH TAKICH JAK np. DREWNO, METAL LUB TYNK. W ZALEŻNOŚCI OD RODZAJU PODŁOŻA STOSUJEMY RÓŻNE WKREŃY MOCUJĄCE (wg powyższego rysunku).

W CELU ZAMONTOWANIA KASETY NALEŻY:

- ODKRĘCIĆ POKRYWĘ KASETY
- WYBIĆ OTWÓR POD DŁAWNICĘ W ZALEŻNOŚCI OD POTRZEB 1 LUB 2
- PRZYŁOŻYĆ PODSTAWĘ DO PODŁOŻA I ZAZNACZYĆ MIEJSCA MOCUJĄCE (LUB wg RYSUNKU)
- WYKONAĆ OTWORY POD KOŁKI MONTAŻOWE
- ZAMOCOWAĆ PODSTAWĘ KASETY DO PODŁOŻA
- PO PRZEŁOŻENIU PRZEWODÓW, DŁAWNICĘ WKREŚCIĆ W PODSTAWĘ KASETY
- PODŁĄCZYĆ ODPOWIEDNIO PRZEWODY ELEKTRYCZNE
- ZAŁOŻYĆ POKRYWĘ KASETY ZWRACAJĄC UWAGĘ NA ODPOWIEDNIE UŁOŻENIE JEJ W STOSUNKU DO PODSTAWY (NAPKA)
- PRZYKRĘCIĆ POKRYWĘ KASETY WKREŃAMI DO TWORZYW 3,6X10,5

UWAGA
INSTALOWANIE I DEMONTAŻ POWINNA
WYKONYWAĆ OSOBA POSIADAJĄCA
UPRAWNIENIA ELEKTRYCZNE.



ST22K1-0601-L04 J.M
22.07.2014

"Wyrób spełnia wymagania dyrektywy RoHS"



INSTRUKCJA INSTALOWANIA KASET ST22K1,K2,K3



SPÓŁDZIELNIA INWALIDÓW

„Spamel”

56-416 Twardogóra
ul. Wojska Polskiego

TELEFONY: +48 71-31-58-201 centrala

+48 71-31-58-036 fax

<http://www.spamel.com.pl>

e-mail: spamel@spamel.com.pl



S.I. Spamel Posiada Certyfikat
Zintegrowanego Systemu
Zarządzania Jakością + Środowisko

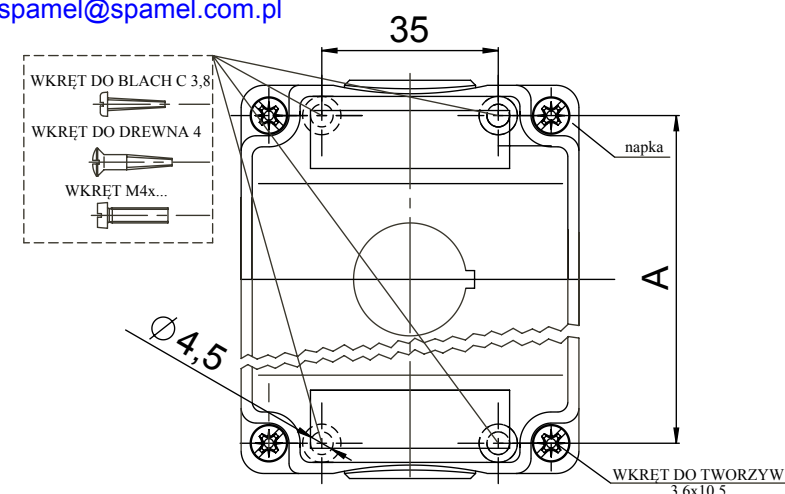

WYMIAR A	
ST22K1	65
ST22K2	101
ST22K3	137

KASETY MOŻNA INSTALOWAĆ NA RÓŻNEGO RODZAJU PODŁOŻACH TAKICH JAK np. DREWNO, METAL LUB TYNK. W ZALEŻNOŚCI OD RODZAJU PODŁOŻA STOSUJEMY RÓŻNE WKREŃY MOCUJĄCE (wg powyższego rysunku).

W CELU ZAMONTOWANIA KASETY NALEŻY:

- ODKRĘCIĆ POKRYWĘ KASETY
- WYBIĆ OTWÓR POD DŁAWNICĘ W ZALEŻNOŚCI OD POTRZEB 1 LUB 2
- PRZYŁOŻYĆ PODSTAWĘ DO PODŁOŻA I ZAZNACZYĆ MIEJSCA MOCUJĄCE (LUB wg RYSUNKU)
- WYKONAĆ OTWORY POD KOŁKI MONTAŻOWE
- ZAMOCOWAĆ PODSTAWĘ KASETY DO PODŁOŻA
- PO PRZEŁOŻENIU PRZEWODÓW, DŁAWNICĘ WKREŚCIĆ W PODSTAWĘ KASETY
- PODŁĄCZYĆ ODPOWIEDNIO PRZEWODY ELEKTRYCZNE
- ZAŁOŻYĆ POKRYWĘ KASETY ZWRACAJĄC UWAGĘ NA ODPOWIEDNIE UŁOŻENIE JEJ W STOSUNKU DO PODSTAWY (NAPKA)
- PRZYKRĘCIĆ POKRYWĘ KASETY WKREŃAMI DO TWORZYW 3,6X10,5

UWAGA
INSTALOWANIE I DEMONTAŻ POWINNA
WYKONYWAĆ OSOBA POSIADAJĄCA
UPRAWNIENIA ELEKTRYCZNE.



ST22K1-0601-L04 J.M
22.07.2014

"Wyrób spełnia wymagania dyrektywy RoHS"

